

# Der Vergütungsplan für das Sahnehäubchen auf dem Kuchen (IOC - Plan)

[rev 2 - 14.04.2014]

Es gibt zwei Vergütungsarten im IOC Plan

- Uni-Level
- Icing Profit Sharing

## 1. Uni-Level ( 5%-15%)

Berechnungsgrundlage für den Uni-Level Bonus ist von Ihrer 1. bis einschließlich 11. Ebene neuer iMember Downlines.

D.h der Uni-Level Bonus wird von der 1. - 11. Ebene berechnet und ausgezahlt.

Vergütet werden die persönlichen Umsätze (iPack's) der iMember, die Aufteilung sehen Sie in der Grafik.

<b>Level des iMember</b>	<b>Bonus</b>
1· Level	iSV x 15%
2· Level	iSV x 10%
3· Level	iSV x 5%
4· Level	iSV x 5%
5· Level	iSV x 5%
6· Level	iSV x 5%
7· Level	iSV x 5%
8· Level	iSV x 5%
9· Level	iSV x 5%
10· Level	iSV x 5%
11· Level	iSV x 5%

- **Voraussetzungen und Regeln für den Uni-Level Bonus**

1. Um den Uni-Level Bonus zu erhalten brauchen Sie eine Downline (bestehende oder neue DXN Mitglieder) die innerhalb Ihrer persönlichen 1-11 Ebene Ihrem IOC Plan beigetreten sind.
2. Jedes iMember darf unter folgenden Voraussetzungen auch mehr als nur ein iPack erwerben:
  - I.) Das erste i-Pack muss unter der Upline wie in der existierenden Marketing-Plan-Hierarchie platziert werden. Sollte die direkte Upline sich dem IOC Plan nicht anschließen wird automatisch der nächst gelegene Upline Partner als seine/ihre Upline im IOC Plan ermittelt. Das gleiche gilt dann auch für den Uni-Level Sales Value (iSV). Der iSV wird zum nächsten Upline Partner (1-11 Level) komprimiert.
  - II.) Für nachfolgend erworbene iPacks (alle ab dem zweiten persönlichen iPack) gilt: Sie können selbst entscheiden wo zukünftige iCodes (= Sponsorcode des jeweiligen iPack's) unter den eigenen bestehenden iCodes platziert werden sollen. Unter einem zusätzlichen iPackage können nur Mitglieder die nach Einführung des IOC (in Europa der 01. September 2013) DXN beigetreten sind, eingeschrieben werden. DXN Mitglieder vor Einführung des IOC werden automatisch auf das erste iPackage eingetragen.
3. Falls ein i-Member einen neuen Downline Partner unter einem seiner/ihrer iCodes platzieren möchte, dann muss er/sie den iUpcode direkt bei der Registrierung des neuen Partners definieren. Andernfalls wird der neue Partner automatisch dem ersten iCode seines Sponsors zugeordnet.
4. Die Hierarchie im IOC Plan wird komprimiert und ist innerhalb des Abrechnungszeitraum nicht fixiert.  
Die Partner können sich jederzeit im IOC Plan einschreiben und werden automatisch so platziert wie es die DXN Marketing Plan Hierarchie vorsieht. Auch wenn sich die Downline des betreffenden Partners schon zu einem früheren Zeitpunkt eingeschrieben hat.
5. Wenn ein Partner sich nicht für den IOC Plan einschreibt, dann wird der IOC Bonus basierend auf den iSV zum nächsten Upline Partner weitergeleitet, der im IOC Plan bereits angemeldet ist.  
Entscheidet sich der Partner zu einem späteren Zeitpunkt sich im IOC Plan einzuschreiben, dann erhält er/sie den Bonus aus seiner Downline für alle neu eingeschriebenen Partner. (Es gelten die monatlichen Abrechnungszeiträume)
6. In jedem Abrechnungszeitrum wird ausschließlich der iSV von Neu-  
anmeldungen berücksichtigt. Ist der Monat zu Ende wird der Zähler auf null gestellt.
7. Es gibt keinerlei Qualifikationen zur Aufrechterhaltung oder monatliche Mindestumsätze im IOC Plan um für den Uni-Level Bonus berechtigt zu sein.

## 2. Icing Profit Sharing (1.5%)

Der Icing Profit Sharing Fund wird von ALLEN Neu Eingeschriebenen iMembern kumuliert und nach folgender Formel berechnet.

$$\text{Icing Profit Sharing Fund} = \text{Gesamtzahl NEUER iMember} \times \text{iSV Volumen} \times 1,5 \%$$

**Persönliche prozentuale Beteiligung am Icing Profit Sharing (%) =**

$$\frac{\text{Eigene Anzahl an Neuen iMember (ab dem 12ten Level)}}{\text{Gesamtzahl aller Neuen iMember ab dem jeweils 12. Lvl, der am Profit Sharing teilnehmenden iMember}} \times 100$$

### Ihre Beteiligung am Icing Profit Sharing (IPS)

$$\text{IPS} = \text{Icing Profit Sharing Fund} \times \text{persönliche prozentuale Beteiligung}$$

#### • Regelwerk des Profit Sharing

1. Alle iMember, die Neue iMember in Ihrer Downline (ab dem 12ten Level) haben sind für das Icing Profit Sharing qualifiziert.
2. Der IPS Fund wird von allen Neu registrierten iMember in einem festgelegten 6 Monatsrhythmus kumuliert berechnet. Die entsprechenden iSV aller neuen Downlines ab dem 12. Level, der teilnehmenden iMember, werden zusammengerechnet.
3. Der IPS Fund wird in einem 6 Monatsrhythmus kumuliert erfasst. Am Ende der 6 Monate kommt es zur Aufteilung und Auszahlung an die Partner. Der IPS Topf wird nicht in die nächste 6 Monatsperiode übertragen.
4. Der IPS Fund von neuen iMembern (ab dem 12ten Level) anderer Länder wird vor der Berechnung des Icing Profit Sharing in eine Einheitswährung umgewandelt.
5. Der IPS wird alle 6 Monate ausgezahlt. DXN behält sich das Recht vor die Auszahlungsphase (6 Monatsperiode) ohne vorherige Zustimmung und Ankündigung zu ändern / zu erweitern.

## **Illustration:**

\* Für die Berechnungen der folgenden Beispiele nehmen wir die europäischen iPack Werte  
(1 iPack = 100 iSV)

## **Uni-Level Bonus (5 - 15%)**

Ihr Uni - Level Bonusanspruch

Level	ISV 100 (EUR)	Bonusberechnung	Bonus (EUR)
1	100	15% x 100	15
2	100	10% x 100	10
3	100	5% x 100	5
4	100	5% x 100	5
5	100	5% x 100	5
6	100	5% x 100	5
7	100	5% x 100	5
8	100	5% x 100	5
9	100	5% x 100	5
10	100	5% x 100	5
11	100	5% x 100	5

## **Beispiel 1:**

Sie haben eine Linie

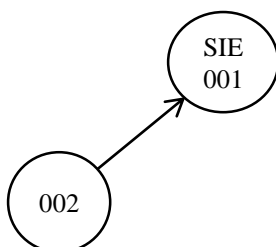

Uni - Level Bonus für iCode: 001

Level	Uni-Level	Bonus
1	002	100iSV x 15%

**In diesem Beispiel 1 beträgt Ihr Bonus demnach 15 EUR**

## Beispiel 2:

Sie haben 2 Linien

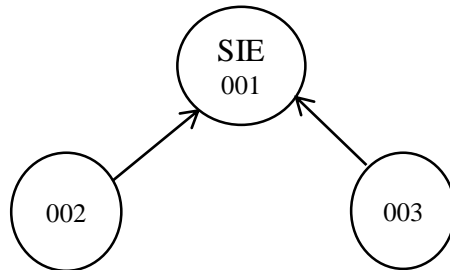

Uni - Level Bonus für iCode: 001

Level	Uni-Level	Bonus
1	002, 003	100iSV x 15% 100iSV x 15%

**In diesem Beispiel 2 beträgt Ihr Bonus demnach 30 EUR**

## Beispiel 3

Mitgliedern ist es gestattet ihre Position im IOC Plan zu reservieren.  
d.H die Strukturfolge wird wie im existierenden Strukturbaum beibehalten.

**Existierende DXN Hierarchie**

Level	
0	
1	
2	
3	

## IOC Hierarchie

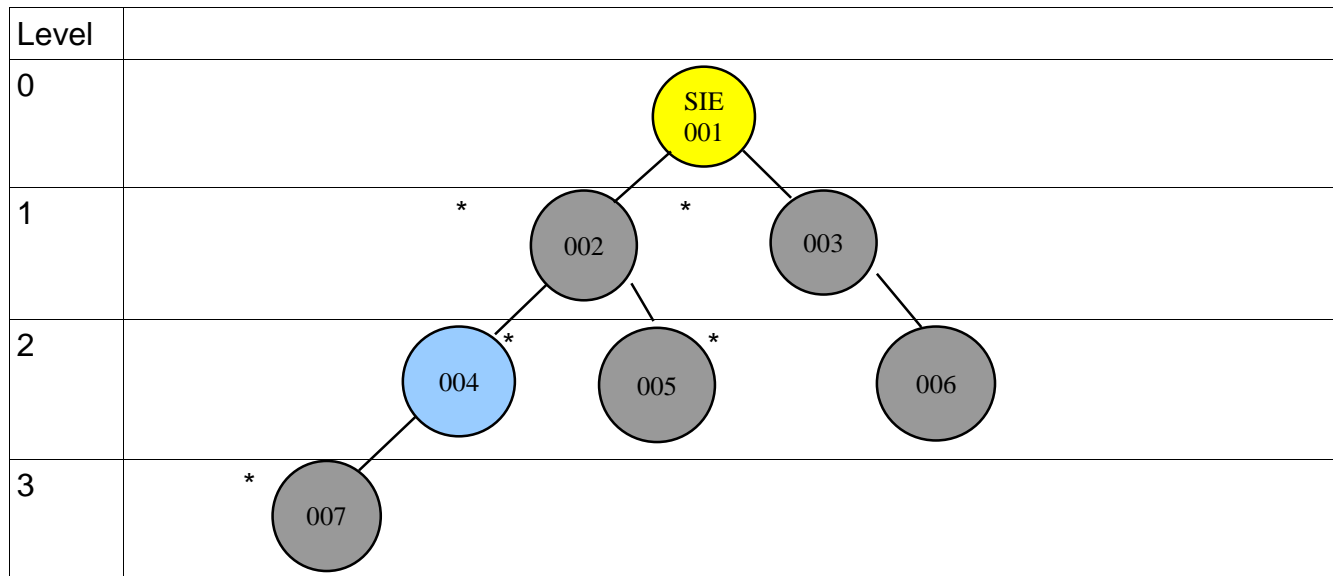

\* = iMember die dem Plan bereits beigetreten sind

- Wenn 004 sich zu einem späteren Zeitpunkt entschließt am IOC Plan teilzunehmen wird er/sie nach seiner/ihrer Position im “normalen” Strukturbaum eingliedert.
- 004 hat keinen Uni-Level Bonusanspruch an 007, da dieser bereits zu einem früheren Zeitpunkt entschlossen hat am IOC teilzunehmen.
- 001 (Sie) und 002 haben Uni-Level Bonusanspruch an 004.
- 003, 005 und 006 sind in diesem Beispiel nicht betroffen

### Uni - Level Bonus für iCode: 001

Level	Uni-Level	Bonus
2	004	100iSV x 10%

### Uni - Level Bonus für iCode: 002

Level	Uni-Level	Bonus
1	004	100iSV x 15%

### **In diesem Beispiel beträgt**

- **Ihr Bonus von 004 demnach 10 EUR**
- **der Bonus von 002 für 004 beträgt demnach 15 EUR**

## Beispiel 4

Die iSV Volumen werden nicht in den Folgemonat übertragen.  
Mit jedem neuen Abrechnungsmonat werden die iSV Zähler für den Uni-Level Bonus auf null gesetzt und starten Neu.

### Monat 1

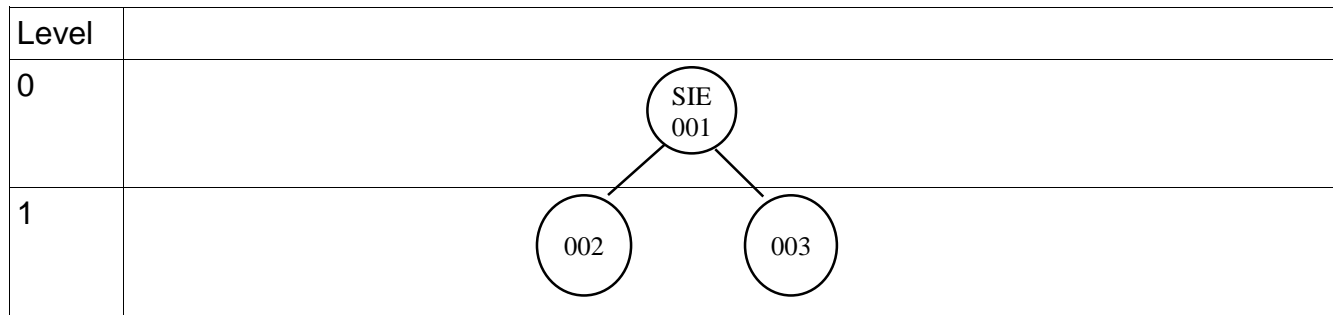

- Sie (001) haben Uni-Level Bonusanspruch an 002 und 003

### Uni - Level Bonus für iCode: 001

Level	Uni-Level	Bonus
1	002, 003	100iSV x 15% 100iSV x 15%

Demnach beträgt Ihr Uni-Level Bonus im ersten Monat 15 EUR + 15 EUR = 30 EUR

### Monat 2

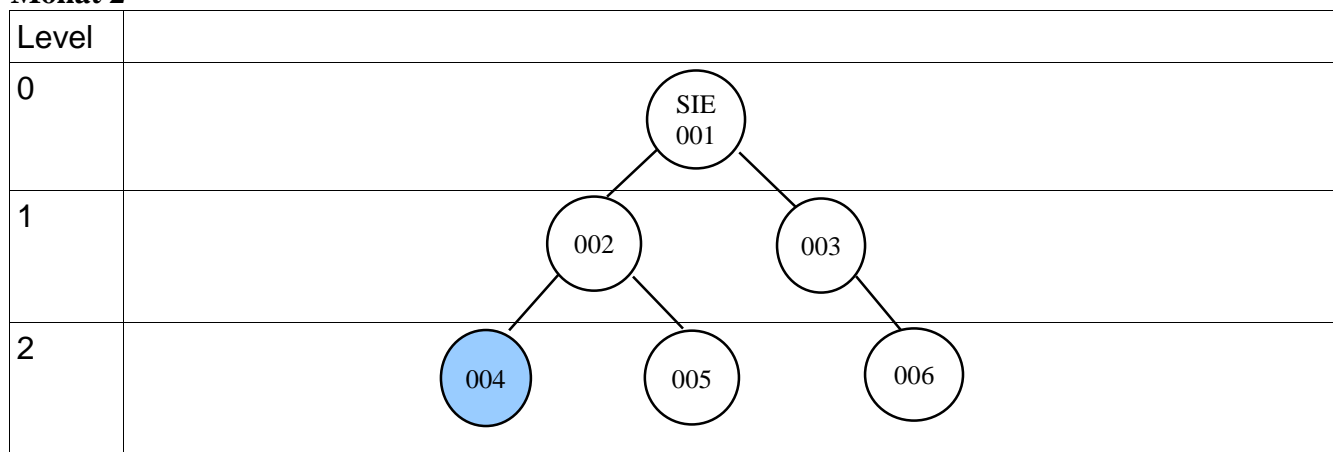

- 002 und 003 werden im 2ten Monat nicht mitberechnet
- NUR 004, 005 und 006 werden im 2ten Monat gezählt
- 002 erhält Uni-Level Bonus für sein/ihr Level 1 von 004 und 005
- 003 erhält Uni-Level Bonus für sein/ihr Level 1 von 006
- Sie(001) erhalten Uni-Level Bonus für ihr Level 2 von 004, 005 und 006

Uni - Level Bonus für iCode: 001

Level	Uni-Level	Bonus
1	-----	kein Bonus
2	004, 005, 006	100iSV x 10% 100iSV x 10% 100iSV x 10%

Uni - Level Bonus für iCode: 002

Level	Uni-Level	Bonus
1	004 , 005	100iSV x 15% 100iSV x 15%

Uni - Level Bonus für iCode: 003

Level	Uni-Level	Bonus
1	006	100iSV x 15%

**In diesem Beispiel 4 beträgt**

- **Ihr Bonus demnach 30 EUR (3x10%)**
- **Bonus für 002 beträgt demnach 30 EUR (2x15%)**
- **Bonus für 003 beträgt demnach 15 EUR (1x15%)**



## Beispiel 5

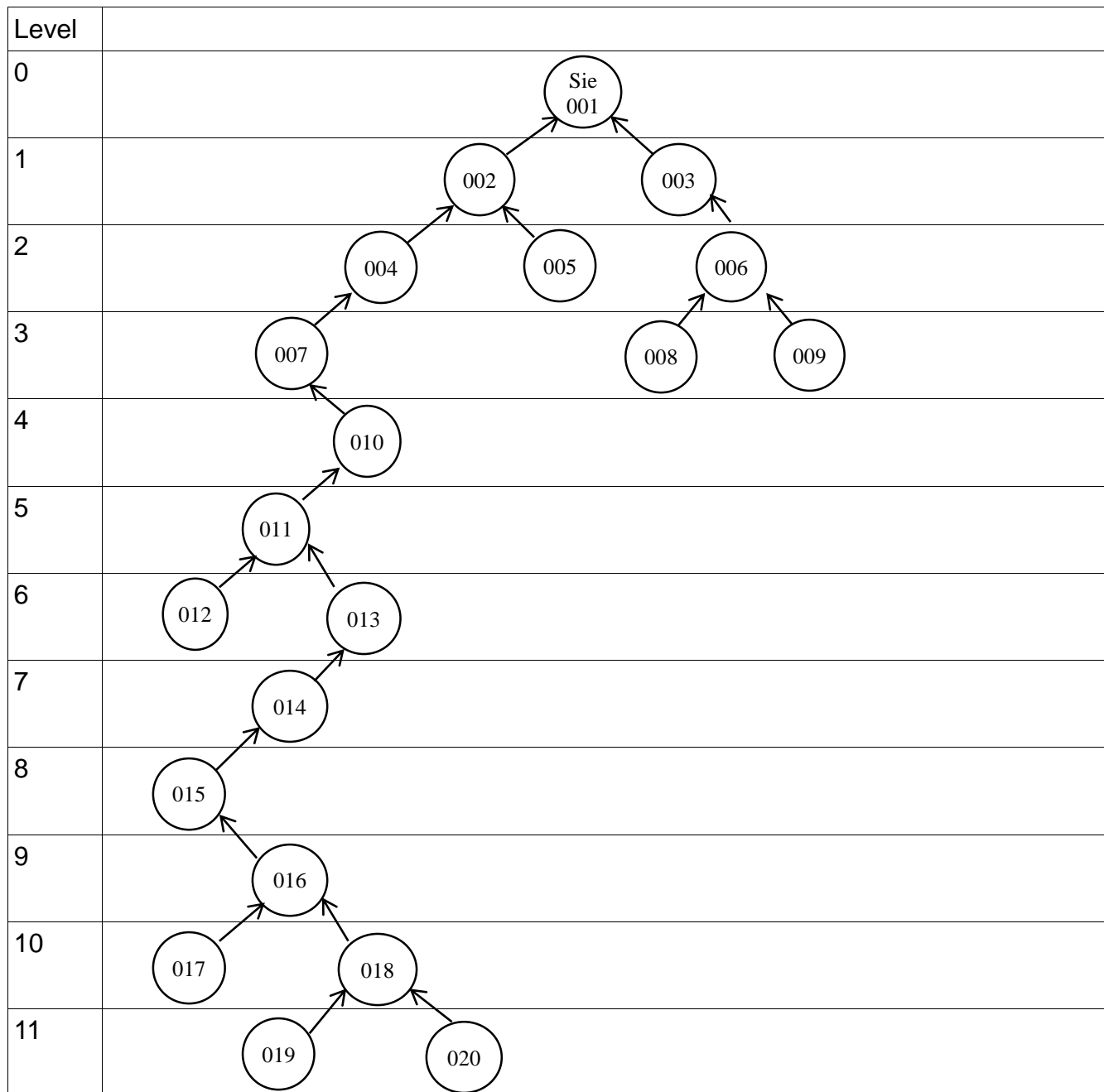

### Uni - Level Bonus für iCode: 001

#### Level 1

Level	Uni - Level iCode
1	002, 003

002:  $100\text{iSV} \times 15\% = 15 \text{ EUR}$

003:  $100\text{iSV} \times 15\% = 15 \text{ EUR}$

## Level 2

Level	Uni - Level iCode
2	004, 005, 006

004:  $100\text{iSV} \times 10\% = 10 \text{ EUR}$

005:  $100\text{iSV} \times 10\% = 10 \text{ EUR}$

006:  $100\text{iSV} \times 10\% = 10 \text{ EUR}$

## Level 3 - 11

Level	Uni -Level iCode
3	007, 008, 009
4	010
5	011
6	012, 013
7	014
8	015
9	016
10	017, 018
11	019, 020

007:  $100\text{iSV} \times 5\% = 5 \text{ EUR}$

008:  $100\text{iSV} \times 5\% = 5 \text{ EUR}$

009:  $100\text{iSV} \times 5\% = 5 \text{ EUR}$

010:  $100\text{iSV} \times 5\% = 5 \text{ EUR}$

011:  $100\text{iSV} \times 5\% = 5 \text{ EUR}$

012:  $100\text{iSV} \times 5\% = 5 \text{ EUR}$

013:  $100\text{iSV} \times 5\% = 5 \text{ EUR}$

014:  $100\text{iSV} \times 5\% = 5 \text{ EUR}$

015:  $100\text{iSV} \times 5\% = 5 \text{ EUR}$

016:  $100\text{iSV} \times 5\% = 5 \text{ EUR}$

017:  $100\text{iSV} \times 5\% = 5 \text{ EUR}$

018:  $100\text{iSV} \times 5\% = 5 \text{ EUR}$

019:  $100\text{iSV} \times 5\% = 5 \text{ EUR}$

020:  $100\text{iSV} \times 5\% = 5 \text{ EUR}$

**In diesem Beispiel 5beträgt Ihr Bonus demnach 130 EUR**

## Icing Profit Sharing (1,5%)

### Beispiel 1:

Es wird ausschließlich ab dem Level 12 abwärts berücksichtigt. (Der Icing Profit wird alle 6 Monate ausgezahlt)

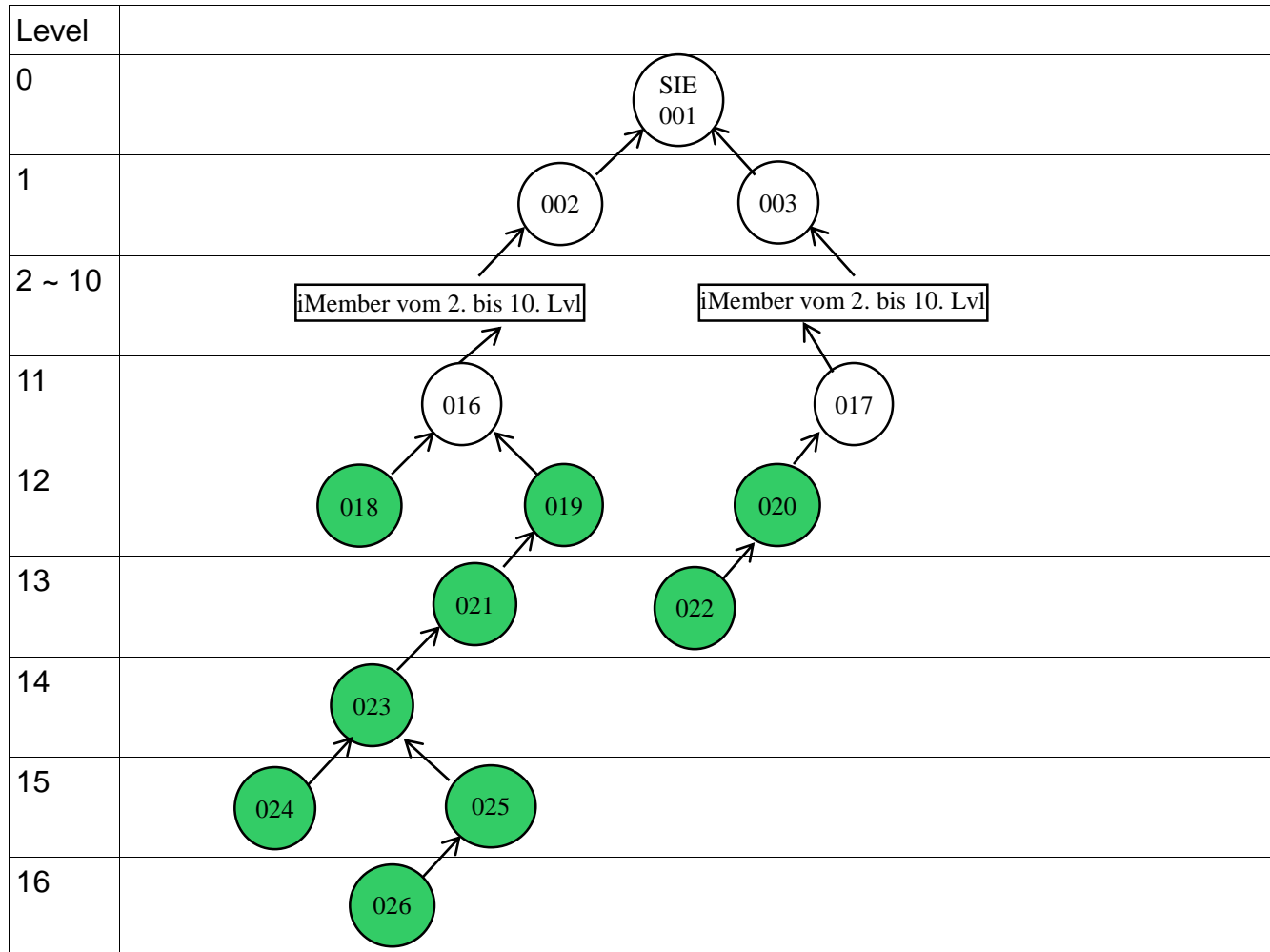

bestehendes iMember



Neues iMember

Bspl. für das Profit sharing für iCode: 001, 002, 003 (Lvl 2-10 sind hier nicht gezeigt)

Beispiel

Alle neuen iMember : A

Neue iMember für 001 : 9 (018, 019, 020, 021, 022, 023, 024, 025, 026)

Neue iMember für 002 : 5 (021, 023, 024, 025, 026)

Neue iMember für 003 : 1 (022)

Gesamt neue iMember der iMember vom 12ten bis zum 16ten Level für 001 = 9 = B1

Gesamt neue iMember der iMember vom 12ten bis zum 16ten Level für 002 = 5 = B2

Gesamt neue iMember der iMember vom 12ten bis zum 16ten Level für 003 = 1 = B3

$$\begin{aligned} \text{Icing Profit Sharing Fund (B)} &= \text{Gesamtzahl neuer iMember} \times \text{iSV Volumen} \times 1,5\% \\ &= A \times \text{iSV} \times 1,5\% = C \end{aligned}$$

**Persönliche prozentuale Beteiligung am Icing Profit Sharing (%) =**

$$\frac{\text{Eigene Anzahl der Neuen iMember ab dem 12ten Level}}{\text{Gesamtzahl aller Neuen iMember (ab dem 12ten Level), der am Icing Profit Sharing beteiligten iMember}} \times 100$$

### **Persönliche prozentuale Beteiligung am Icing Profit Sharing (%)**

$$\begin{aligned} \text{Für 001 (D1)} &= [B1 / (B1+B2+B3)] \times 100 \\ &= [9 / (9+5+1)] \times 100 \\ &= 60\% \end{aligned}$$

$$\begin{aligned} \text{Für 002 (D2)} &= [B2 / (B1+B2+B3)] \times 100 \\ &= [5 / (9+5+1)] \times 100 \\ &= 33,33\% \end{aligned}$$

$$\begin{aligned} \text{Für 003 (D3)} &= [B3 / (B1+B2+B3)] \times 100 \\ &= [1 / (9+5+1)] \times 100 \\ &= 6,67\% \end{aligned}$$

### **IPS Anspruch**

$$\begin{aligned} \text{Für Sie 001:} &= \text{Icing Profit Sharing Fund} \times \text{persönliche prozentuale Beteiligung (\%)} \\ &= D1 \times C \\ &= 13,50 \text{ EUR} \times 60\% \\ &= \underline{\underline{\mathbf{8,10 \text{ EUR}}}} \end{aligned}$$

$$\begin{aligned} \text{Für 002:} &= D2 \times C \\ &= 13,50 \text{ EUR} \times 33,33\% \\ &= \underline{\underline{\mathbf{4,50 \text{ EUR}}}} \end{aligned}$$

$$\begin{aligned} \text{Für 003:} &= D3 \times C \\ &= 13,50 \text{ EUR} \times 6,67\% \\ &= \underline{\underline{\mathbf{0,90 \text{ EUR}}}} \end{aligned}$$

Ihr Icing Profit Sharing Bonus beträgt **8,10 EUR**

Icing Profit Sharing Bonus für 002 beträgt **4,50 EUR**

Icing Profit Sharing Bonus für 003 beträgt **0,90 EUR**